

**Hi-Fi-Plattenspieler
mit USB-Anschluss**
**Hi-Fi-Turntable
with USB Port**



DJP-200USB

Bestell-Nr. • Order No. 21.1460



BEDIENUNGSANLEITUNG
INSTRUCTION MANUAL
MODE D'EMPLOI
ISTRUZIONI PER L'USO
MANUAL DE INSTRUCCIONES
INSTRUKCJA OBSŁUGI
VEILIGHEIDSVOORSCHRIFTEN
SIKKERHEDSOPLYSNINGER
SÄKERHETSFÖRESKRIFTER
TURVALLISUUDESTA

DeutschSeite 4
EnglishPage 6
FrançaisPage 8
Italiano.Pagina 10
EspañolPágina 12
PolskiStrona 14
NederlandsPagina 16
DanskSida 16
SvenskaSidan 17
Suomi.Sivulta 17

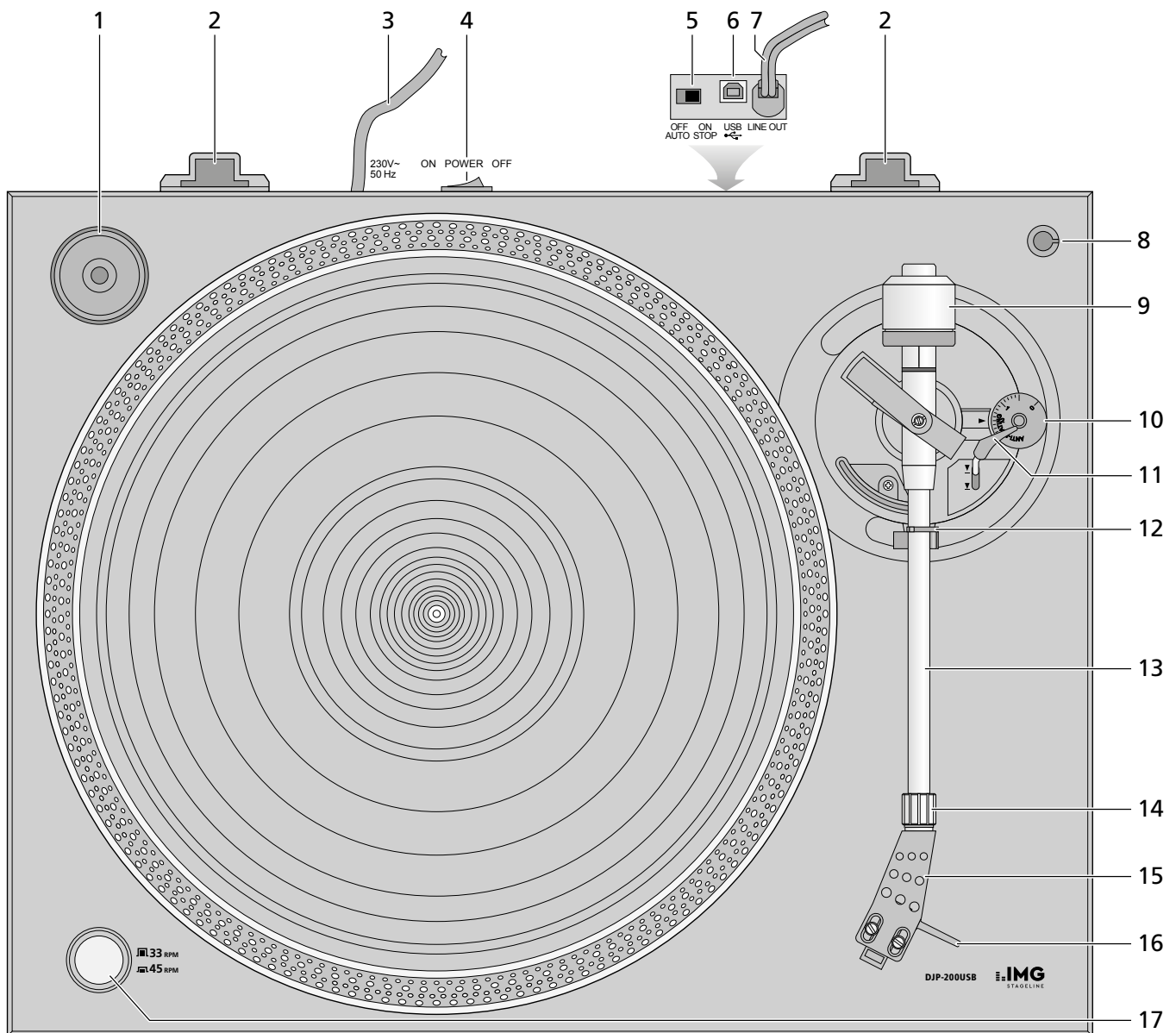

①

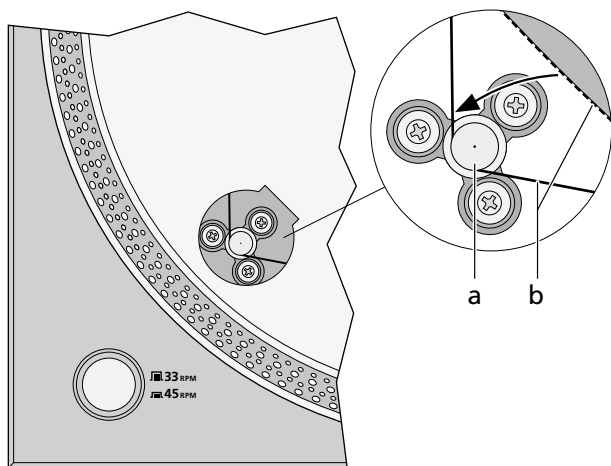

- ② Antriebsriemen (b) um die Antriebsachse (a) legen
Wrapping the drive belt (b) around the axle (a)
Positionner la courroie d'entraînement (b) autour de l'axe d'entraînement (a)
Sistemare la cinghia motrice (b) intorno all'asse (a)
Pasar la correa de tracción (b) alrededor del eje de tracción (a)
Zakładanie paska napędowego (b) na prowadnicę (a)

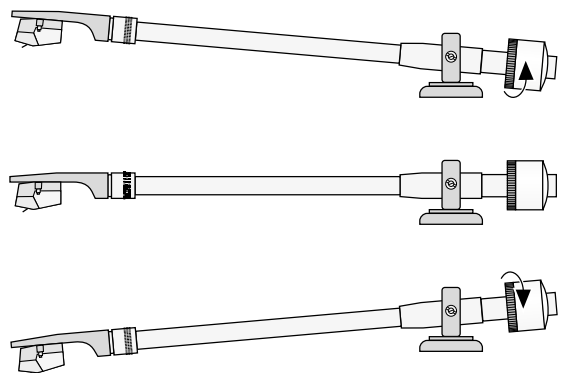

- ③ Tonarm ausbalancieren
Balancing the tone arm
Contrebalancer le bras
Bilanciare il braccio
Compensar el brazo de lectura
Ustawianie ramienia

- ④ Skalenring
Scale ring
Anneau avec échelle
Anello graduato
Anilla escalada
Pierścień ze skalą

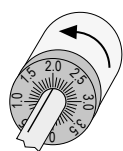

- ⑤ Auflagegewicht einstellen
Adjusting the stylus pressure
Régler la force d'appui
Impostare il peso della testina
Ajuste de la presión de la aguja
Regulacja siły nacisku igły

Hi-Fi-Plattenspieler mit USB-Anschluss

Diese Bedienungsanleitung richtet sich an Benutzer ohne besondere Fachkenntnisse. Bitte lesen Sie die Anleitung vor dem Betrieb gründlich durch und heben Sie sie für ein späteres Nachlesen auf.

Auf der ausklappbaren Seite 3 finden Sie alle beschriebenen Bedienelemente und Anschlüsse.

1 Übersicht der Anschlüsse und Bedienelemente

- 1 Adapter für Single-Platten
- 2 Halterung (2 x) für die Abdeckhaube
- 3 Netzkabel zum Anschluss an eine Steckdose (230V/50Hz)
- 4 Ein-/Ausschalter POWER
- 5 Schalter AUTO STOP
OFF = Der Plattenteller dreht sich immer.
ON = Das Drehen des Plattentellers wird durch den Tonarm (13) gestartet und gestoppt.
- 6 USB-Anschluss (Typ B) zur Verbindung mit einem Computer
Ein USB-Anschlusskabel liegt dem Plattenspieler bei.
- 7 Audiokabel zum Anschluss an den Line-Eingang eines Verstärkers oder Mischpults
- 8 Halterung für einen Ersatz-Systemträger
- 9 Gegengewicht zum Ausbalancieren des Tonarms (13)
- 10 Drehknopf für die Antiskating-Einstellung
- 11 Hebel für den Tonarmlift
- 12 Verriegelung für den Tonarm (13)
- 13 Tonarm
- 14 Überwurfmutter zum Festschrauben des Systemträgers
- 15 Systemträger
- 16 Tonarmgriff
- 17 Taste zur Wahl der Geschwindigkeit
Taste gedrückt: 45 U/min
nicht gedrückt: 33 $\frac{1}{3}$ U/min

2 Hinweise für den sicheren Gebrauch

Das Gerät entspricht allen relevanten Richtlinien der EU und trägt deshalb das CE-Zeichen.

WARNUNG



Das Gerät wird mit lebensgefährlicher Netzspannung versorgt. Nehmen Sie deshalb niemals selbst Eingriffe daran vor. Es besteht die Gefahr eines elektrischen Schlags.

- Das Gerät ist nur zur Verwendung im Innenbereich geeignet. Schützen Sie es vor Tropf- und Spritzwasser sowie hoher Luftfeuchtigkeit. Die zulässige Einsatztemperatur beträgt 0–40 °C.
- Stellen Sie keine mit Flüssigkeit gefüllten Gefäße, z. B. Trinkgläser, auf das Gerät.

- Ziehen Sie sofort den Netzstecker aus der Steckdose,
 1. wenn sichtbare Schäden am Gerät oder am Netzkabel vorhanden sind,
 2. wenn nach einem Sturz oder Ähnlichem der Verdacht auf einen Defekt besteht,
 3. wenn Funktionsstörungen auftreten.
 Geben Sie das Gerät in jedem Fall zur Reparatur in eine Fachwerkstatt.
- Ein beschädigtes Netzkabel darf nur durch eine Fachwerkstatt ersetzt werden.
- Ziehen Sie den Netzstecker nie am Kabel aus der Steckdose, fassen Sie immer am Stecker an.
- Verwenden Sie für die Reinigung nur ein trockenes, weiches Tuch, niemals Wasser oder Chemikalien.
- Wird das Gerät zweckentfremdet, nicht richtig angeschlossen, falsch bedient oder nicht fachgerecht repariert, kann keine Haftung für daraus resultierende Sach- oder Personenschäden und keine Garantie für das Gerät übernommen werden.

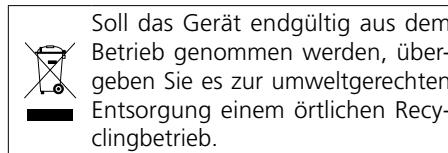

Soll das Gerät endgültig aus dem Betrieb genommen werden, übergeben Sie es zur umweltgerechten Entsorgung einem örtlichen Recyclingbetrieb.

3 Einsatzmöglichkeiten

Der Plattenspieler DJP-200USB eignet sich sowohl für den Einsatz im privaten Bereich als auch für den DJ-Betrieb. Er ist mit einem Phono-Vorverstärker ausgestattet und kann deshalb direkt an einen Line-Eingang angeschlossen werden.

Zum Digitalisieren der Musik von Schallplatten lässt sich der DJP-200USB über die USB-Schnittstelle an einen Computer anschließen. Zusätzlich wird eine Audio-Recording-Software benötigt. Verschiedene Programme sind als Freeware im Internet erhältlich.

4 Montage und Grundeinstellungen

Der Plattenteller, der Systemträger, das Gegengewicht für den Tonarm und die Abdeckhaube sind separat verpackt, damit beim Transport Schäden vermieden werden. Nach dem Auspacken aller Geräteteile sollte die Originalverpackung für eventuelle spätere Transporte aufbewahrt werden.

Den Plattenspieler auf einer ebenen, waagerechten Fläche aufstellen.

4.1 Plattenteller montieren

- 1) Den Plattenteller auf die Achse des Plattenspielers stecken.
- 2) Von Hand den Plattenteller so weit drehen, bis sich eines der zwei äußeren Löcher bei der Taste für die Geschwindigkeit (17) befindet und die Antriebsachse (a) des Motors zu sehen ist (Abb. 2).
- 3) Der Gummi-Antriebsriemen (b) ist durch das Plattentellerloch zu sehen. Den An-

triebsriemen fassen und um die Antriebsachse legen.

- 4) Die beiliegende Gummimatte auf den Plattenteller legen. Zum Erzeugen von Scratch-Effekten alternativ eine Filzmatte (Slipmat) auflegen, z. B. DJP-2M.

4.2 Gegengewicht für den Tonarm und Systemträger montieren

- 1) Das Gegengewicht (9) aus einem der Verpackungsteile herausnehmen und auf das hintere Ende des Tonarms (13) stecken, bis es einrastet. Mit dem Gegengewicht wird das Auflagegewicht der Abtastnadel eingestellt (☞ Kapitel 4.3).
- 2) Den Systemträger (15) aus einem der Verpackungsteile herausnehmen, auf das vordere Ende des Tonarms stecken und mit der Überwurfmutter (14) festschrauben.

4.3 Auflagegewicht einstellen

- 1) Den Antiskating-Drehknopf (10) auf „0“ drehen.
- 2) Die Schutzkappe für die Abtastnadel abnehmen.
- 3) Den Tonarmlift-Hebel (11) in die vordere Position ▼ stellen.
- 4) Die Verriegelung (12) für den Tonarm (13) nach rechts öffnen. Den Tonarm am Griff (16) anfassen und ihn vorsichtig bis kurz vor den Plattenteller führen, sodass er sich frei nach oben und unten bewegen lässt.
Vorsicht! Die Nadel nirgends anstoßen lassen.
- 5) Den Tonarm mit der linken Hand seitlich führen, damit die Nadel nicht am Plattenteller anstößt. Mit der rechten Hand das Gegengewicht (9) so drehen, dass der Tonarm genau waagrecht stehen bleibt und nicht nach oben oder unten schwingt (Abb. 3).
 - Schwingt der Tonarm nach oben: Das Gegengewicht entgegen dem Uhrzeigersinn drehen.
 - Schwingt der Tonarm nach unten: Das Gegengewicht im Uhrzeigersinn drehen.
- 6) Den Tonarm zurück auf die Tonarm-Halterung legen und mit der Verriegelung (12) sichern.
- 7) Am Gegengewicht befindet sich ein drehbarer, schwarzer Ring mit einer Skala. Den Ring, ohne das Gegengewicht zu verdrehen, auf „0“ drehen (Abb. 4), d. h. die „0“ muss oben stehen.

- 8) Die Skala gibt das Auflagegewicht in Gramm an. Für das mitgelieferte Abtastsystem ist ein Auflagegewicht von 2 g erforderlich. Dazu das Gegengewicht zusammen mit dem Ring entgegen dem Uhrzeigersinn drehen, bis die „2“ oben steht (Abb. 5).

Für andere Abtastsysteme das Auflagegewicht einstellen, welches in den dazugehörigen technischen Daten angegeben ist.

4.4 Antiskating einstellen

Die beim Abspielen einer Schallplatte auftretende Skating-Kraft zieht den Tonarm leicht in die Mitte. Durch die Antiskating-Einrichtung kann dieses kompensiert werden. Dazu den Antiskating-Drehknopf (10) so einstellen, dass der Pfeil neben dem Drehknopf auf den Wert zeigt, der dem Auflagegewicht entspricht, d. h. bei dem mitgelieferten Abtastsystem auf 2.

4.5 Abdeckhaube montieren

Die zwei Scharniere für die Abdeckhaube aus den beiden Styropor-Verpackungsteilen herausnehmen und auf die Abdeckhaube stecken. Die Abdeckhaube mit den Scharnieren in die Halterungen (2) stecken. Sie kann jederzeit wieder abgenommen werden, wenn sie beim Betrieb stört (z. B. beim Disco-Betrieb).

5 Plattenspieler anschließen

Vor dem Anschließen oder Ändern bestehender Anschlüsse den Plattenspieler ausschalten.

- 1) Das Audiokabel (7) mit den Cinch-Steckern an einen Eingang für Geräte mit Line-Pegel (mögliche Beschriftung LINE, CD, AUX) anschließen: Roter Stecker für den rechten Kanal, weißer Stecker für den linken Kanal.
- 2) Sollen Musikstücke von einer Schallplatte auf einen Computer überspielt werden, den USB-Anschluss (6) über das beiliegende USB-Kabel mit einem USB-Anschluss des Computers verbinden.
Zusätzlich wird eine Audio-Recording-Software benötigt. Falls keine entsprechende Software auf Ihrem Computer vorhanden ist, lassen sich verschiedene Programme als Freeware aus dem Internet herunterladen.
- 3) Zum Schluss den Stecker des Netzkabels (3) in eine Steckdose (230 V/50 Hz) stecken.

6 Bedienung

- 1) Die Schutzkappe für die Abtastnadel abnehmen.
- 2) Den Plattenspieler mit dem Schalter POWER (4) einschalten. Steht der Schalter AUTO STOP (5) in der Position OFF, dreht sich nach dem Einschalten der Plattenteller.
Wenn das Drehen des Plattentellers durch den Tonarm (13) gestartet und gestoppt werden soll, den Schalter AUTO STOP in die Position ON schieben.
- 3) Die Geschwindigkeit mit der Taste 33RPM/45RPM (17) wählen:
Für Langspielplatten die Taste austrasten = 33 $\frac{1}{3}$ Umdrehungen pro Minute
Für Single-Platten die Taste hineindrücken = 45 U/min
- 4) Die Schallplatte auflegen. Bei Single-Platten den Adapter (1) mit auflegen. Der Adapter lässt sich leicht aus seiner Mulde entnehmen, indem man auf seine hintere Kante drückt.
- 5) Die Verriegelung (12) für den Tonarm (13) nach rechts öffnen. Zum Anheben des Ton-

arms den Hebel (11) für den Tonarm-Lift in die hintere Position ▼ stellen.

- 6) Den Tonarm am Griff (16) anfassen und die Abtastnadel über dem Anfang bzw. der gewünschten Stelle der Schallplatte positionieren. Den Hebel (11) für den Tonarm-Lift in die vordere Position ▼ stellen. Der Tonarm senkt sich langsam auf die Schallplatte.
- 7) Zum Beenden des Abspielens den Tonarm mit dem Tonarmlift-Hebel (11) anheben und ihn per Hand auf den Tonarm-Halter zurückführen.
Steht der Schalter AUTO STOP (5) in der Position ON, stoppt der Plattenteller automatisch nach dem Zurückführen des Tonarms auf den Halter oder 20s nachdem das Ende der Schallplatte erreicht ist.
- 8) Nach dem Gebrauch des Plattenspielers den Tonarm mit der Verriegelung (12) sichern und das Gerät mit dem Schalter POWER (4) ausschalten.

7 Zubehör

7.1 Ersatz-Tonabnehmersystem und Ersatz-Abtastnadel

Bei Bedarf kann das Tonabnehmersystem oder die Abtastnadel leicht ausgewechselt werden. Im Fachhandel sind entsprechende Ersatzteile erhältlich, z. B. von MONACOR das Tonabnehmer-Magnetsystem EN-24 und die dazu passende Ersatznadel EN-24SP.

- 1) Zum Wechseln der Abtastnadel die orange Nadelhalterung nach vorne abziehen. Die neue Nadel auf das Abtastsystem stecken.
- 2) Zum Wechsel des Tonabnehmersystems die Überwurfmutter (14) losschrauben und den Systemträger (15) vom Tonarm (13) abziehen.
- 3) Das Tonabnehmersystem vom Träger abschrauben und die Anschlussdrähte abziehen.
- 4) Das neue Tonabnehmersystem am Träger festschrauben und die Drähte wie folgt aufstecken:
blau linker Kanal Pluspol
weiß linker Kanal Minuspol
grün rechter Kanal Pluspol
rot rechter Kanal Minuspol
- 5) Nach dem Austausch des Tonabnehmersystems das Auflagegewicht und den Antiskating-Wert neu einstellen (☞ Kap. 4.3 und 4.4).

7.2 Ersatz-Systemträger

Ein Ersatz-Systemträger (z. B. der Systemträger EN-120 von MONACOR) komplett mit einem Tonabnehmersystem ermöglicht bei Bedarf einen schnellen Austausch. Der Ersatz-Systemträger kann zur Aufbewahrung in die Halterung (8) gesteckt werden.

Der Systemträger (15) lässt sich einfach durch Ab- und Anschrauben auswechseln. Anschließend das Auflagegewicht und den Antiskating-Wert neu einstellen (☞ Kap. 4.3 und 4.4).

8 Wartung

8.1 Pflege

Das Plattenspielergehäuse mit einem trockenen, weichen Tuch oder einem leicht angefeuchteten Lappen (nicht tropfnass!) abwischen. Keinen Alkohol, keine Chemikalien oder scharfe Reinigungsmittel verwenden! Zum Entstauben der Abtastnadel und Schallplatten ist im Fachhandel entsprechendes Zubehör erhältlich, z. B. die Carbonfaser-Plattenbürste DC-100 von MONACOR.

8.2 Transport

Wollen Sie den Plattenspieler versenden, so achten Sie darauf, dass der Plattenteller und alle anderen Baugruppen des Gerätes nur original verpackt oder extra transportgesichert verschickt werden. Schäden, die durch einen unsachgemäß lose verpackten Plattenteller (z. B. Plattenteller nicht von der Achse genommen und nicht gesichert o. Ä.) verursacht werden, unterliegen nicht der Garantie. Entsprechende Reparaturen sind deshalb kostenpflichtig!

Für den Versand unbedingt beachten:

- 1) Die Schutzkappe für die Abtastnadel aufstecken.
- 2) Den Tonarm (13) mit der Verriegelung (11) sichern.
- 3) Das Gegengewicht (9) für den Tonarm abschrauben.
- 4) Den Plattenteller von der Achse abnehmen, einzeln verpacken und gegen Verursachen sichern.
- 5) Am besten den Original-Verpackungskarton verwenden.

9 Technische Daten

Tonabnehmersystem:	magnetisch (Moving Magnet)
Plattenteller: Ø 332 mm, Aluminiumguss
Antrieb: Riemenantrieb
Geschwindigkeiten:	... 33 $\frac{1}{3}$ und 45 U/min
Anlaufdrehmoment:	... 0,03 Nm
Gleichlaufschwankungen:	... < 0,3 %
Ausgang: Line-Pegel, Anschlusskabel mit Cinch-Stecker
Stromversorgung:	... 230 V/50 Hz
Leistungsaufnahme:	... max. 20 VA
Einsatztemperatur:	... 0–40 °C
Abmessungen (B x H x T): 450 x 152 x 352 mm
Gewicht: 3,2 kg

Änderungen vorbehalten.

Diese Bedienungsanleitung ist urheberrechtlich für MONACOR® INTERNATIONAL GmbH & Co. KG geschützt. Eine Reproduktion für eigene kommerzielle Zwecke – auch auszugsweise – ist untersagt.

Hi-Fi-Turntable with USB Port

These instructions are intended for users without any specific technical knowledge. Please read these instructions carefully prior to operating the unit and keep them for later reference.

All operating elements and connections described can be found on the fold-out page 3.

1 Operating Elements and Connections

- 1 Adapter for single records
- 2 Support (2 x) for the cover
- 3 Mains cable for connection to a mains socket (230 V/50 Hz)
- 4 POWER switch
- 5 AUTO STOP switch
 - OFF = The turntable platter rotates continuously.
 - ON = The rotation of the turntable platter is started and stopped by the tone arm (13).
- 6 USB port (type B) for connection to a computer
 - A USB connection cable is supplied with the turntable.
- 7 Audio cable for connection to the line input of an amplifier or mixer
- 8 Support for a replacement headshell
- 9 Counterweight to balance the tone arm (13)
- 10 Rotary knob for anti-skating adjustment
- 11 Lever for lifting the tone arm
- 12 Lock for the tone arm (13)
- 13 Tone arm
- 14 Nut to fasten the headshell
- 15 Headshell
- 16 Handle of tone arm
- 17 Button to select the speed:
 - button engaged: 45 rpm
 - button disengaged: 33 $\frac{1}{3}$ rpm

2 Safety Notes

This unit corresponds to all relevant directives of the EU and is therefore marked with **CE**.

WARNING



The unit uses dangerous mains voltage. Leave servicing to skilled personnel only. Inexpert handling or modification of the unit may result in electric shock.

- The unit is suitable for indoor use only. Protect it against dripping water and splash water, high air humidity and heat (admissible ambient temperature range: 0–40 °C).
- Do not place any vessel filled with liquid on the unit, e.g. a drinking glass.
- Immediately disconnect the mains plug from the socket

1. if the unit or the mains cable is visibly damaged,
2. if a defect might have occurred after the unit was dropped or suffered a similar accident,
3. if malfunctions occur.

In any case the unit must be repaired by skilled personnel.

- A damaged mains cable must be replaced by skilled personnel only.
- Never pull the mains cable to disconnect the mains plug from the socket, always seize the plug.
- For cleaning only use a dry, soft cloth; never use water or chemicals.
- No guarantee claims for the unit and no liability for any resulting personal damage or material damage will be accepted if the unit is used for other purposes than originally intended, if it is not correctly connected or operated, or if it is not repaired in an expert way.

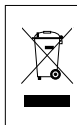

If the unit is to be put out of operation definitively, take it to a local recycling plant for a disposal which is not harmful to the environment.

3 Applications

The turntable DJP-200USB is suited both for private applications and for professional DJ applications. It is equipped with a phono pre-amplifier; therefore it also allows for direct connection to a line input.

For digitizing the music from records, the DJP-200USB has a USB interface to connect a computer. An audio recording software will also be required. Various programs are available as freeware on the Internet.

4 Mounting and Basic Adjustments

The turntable platter, the headshell, the counterweight for the tone arm and the cover are wrapped individually to prevent damage during transport. After unpacking all parts of the turntable, it is recommended to save the original packing material for any future transport.

Place the turntable on a flat, horizontal surface.

4.1 Assembling the turntable

- 1) Put the turntable platter on the axle of the turntable.
- 2) Turn the platter with your hand until one of the two outer holes is close to the button for the speed (17) and the drive axle (a) of the motor is visible (fig. 2).
- 3) The rubber drive belt (b) is visible through the hole in the platter. Seize the drive belt and wrap it around the drive axle.
- 4) Put the supplied rubber mat on the platter. To create scratch effects, alternatively use a felt slipmat, e.g. DJP-2M.

4.2 Mounting the counterweight for the tone arm and the headshell

- 1) Remove the counterweight (9) from its wrapping and put it on the rear end of the tone arm (13) until it engages. Use the counterweight to adjust the stylus pressure (☞ chapter 4.3).
- 2) Remove the headshell (15) from its wrapping, put it on the front end of the tone arm and fasten it with the nut (14).

4.3 Adjusting the stylus pressure

- 1) Set the anti-skating knob (10) to "0".
- 2) Remove the protective cap from the stylus.
- 3) Set the lever (11) for lifting the tone arm to the front position ▼.
- 4) Open the lock (12) for the tone arm (13) to the right. Seize the handle (16) of the tone arm and carefully position the tone arm just before the turntable platter so that it will move up and down freely.
 - Caution!** The stylus must not hit against anything.

- 5) With your left hand, lead the tone arm to the side so that the stylus will not hit the turntable platter. With your right hand, turn the counterweight (9) so that the tone arm will stay exactly in a horizontal position without moving up or down (fig. 3).
 - If the tone arm moves upwards, turn the counterweight counter-clockwise.
 - If the tone arm moves downwards, turn the counterweight clockwise.
- 6) Return the tone arm to its support and secure it with the lock (12).
- 7) The counterweight is provided with a black rotary scale ring. Without turning the counterweight, set the ring to "0" (fig. 4), i.e. the "0" must be at the top.
- 8) The scale indicates the stylus pressure in grams. The phono cartridge system provided requires a stylus pressure of 2 g. For this purpose, turn the counterweight including the ring counter-clockwise until "2" is at the top (fig. 5).

For other phono cartridge systems, adjust the stylus pressure according to the corresponding specifications.

4.4 Anti-skating adjustment

The skating force occurring when playing a record will slightly pull the tone arm towards the centre. To compensate this, use the anti-skating adjustment: Turn the anti-skating knob (10) so that the arrow next to the rotary knob points to the value corresponding to the stylus pressure, i.e. 2 for the phono cartridge system provided.

4.5 Mounting the cover

Remove the two hinges for the cover from the two polystyrene wrappings and put them on the cover. Place the cover with its hinges in the corresponding supports (2). If the cover proves to be inconvenient during operation (e.g. when used in discotheques), it can easily be removed at any time.

5 Connecting the Turntable

Switch off the turntable before making connections or changing any existing connections.

- 1) Connect the audio cable (7) with RCA plugs to an input for units with line level (possible marking: LINE, CD, AUX): red plug for the right channel; white plug for the left channel.
- 2) For transferring music pieces from a record to a computer, connect the USB port (6) via the USB cable provided to a USB port of the computer.
An audio recording software is also required. If there is no corresponding software on your computer, various programs are available as freeware on the Internet.
- 3) Finally connect the plug of the mains cable (3) to a mains socket (230V/50Hz).

6 Operation

- 1) Remove the protective cap from the stylus.
- 2) Switch on the turntable with the POWER switch (4). If the switch AUTO STOP (5) is set to OFF, the turntable will start rotating after switching on.
To start and stop the rotation of the turntable by the tone arm (13), set the switch AUTO STOP to ON.
- 3) Select the speed with the button 33RPM/45RPM (17):
Long-playing records: disengage the button = 33 $\frac{1}{3}$ RPM
Single records: engage the button = 45RPM
- 4) Put on the record. For single records use the adapter (1). It is easy to remove the adapter from its recess: simply press its rear edge.
- 5) Open the lock (12) for the tone arm (13) to the right. To lift the tone arm, set the lever (11) for the tone arm to the rear position **V**.
- 6) Seize the handle (16) of the tone arm and position the stylus above the beginning or the desired spot of the record. Set the lever (11) for lifting the tone arm to the front position **V**. The tone arm is slowly lowered onto the record.
- 7) To stop playing, lift the tone arm by means of the lever (11) and return it to the tone arm support by hand.
If the AUTO STOP switch (5) is in the position ON, the turntable platter will automatically stop when the tone arm has been returned to the tone arm support or 20 seconds after the end of the record has been reached.
- 8) After use, secure the tone arm with the lock (12) and switch off the turntable with the POWER switch (4).

7 Accessories

7.1 Replacement phono cartridge system and replacement stylus

The phono cartridge system or the stylus is easily replaced, if required. The corresponding replacement parts are available from your retailer, e.g. the magnetic phono cartridge system EN-24 and the matching replacement stylus EN-24SP from MONACOR.

- 1) To replace the stylus, remove the orange support of the stylus to the front. Put the new stylus on the phono cartridge system.
- 2) To replace the phono cartridge system, unscrew the nut (14) and remove the headshell (15) from the tone arm (13).
- 3) Unscrew the phono cartridge system from the support and remove the connecting wires.
- 4) Screw the new phono cartridge system onto the support and connect the wires as follows:
blue left channel, positive pole
white left channel, negative pole
green right channel, positive pole
red right channel, negative pole
- 5) After replacing the phono cartridge system, readjust the stylus pressure and the anti-skating value (☞ chapters 4.3 and 4.4).

7.2 Replacement headshell

A replacement headshell (e.g. the headshell EN-120 from MONACOR) including a phono cartridge system allows for quick replacement, if necessary. For storage, you may put the replacement headshell on the support (8). To replace the headshell (15), simply screw it off and the new one on. Then readjust the stylus pressure and the anti-skating value (☞ chapters 4.3 and 4.4).

8 Maintenance

8.1 Cleaning

Clean the turntable housing with a soft cloth, dry or slightly damp (not dripping wet). Never use alcohol, chemicals or aggressive detergents! To dust the stylus and the records, the corresponding accessories are available from your retailer, e.g. the carbon fibre record cleaning brush DC-100 from MONACOR.

8.2 Transport

When dispatching the turntable, make sure to wrap the turntable and its components in their original packaging or to particularly secure them for transport. Any damage due to careless transport of the turntable (e.g. platter not removed from the axle and not secured or similar negligence) will not be covered by the guarantee. Therefore, any resulting repairs will be charged!

When dispatching the turntable, always observe the following precautions:

- 1) Put the protective cap on the stylus.
- 2) Secure the tone arm (13) with the lock (11).
- 3) Unscrew the counterweight (9) for the tone arm.
- 4) Remove the turntable platter from the axle, wrap it separately and secure it against slipping.
- 5) It is recommended to use the original cardboard box of the turntable.

9 Specifications

Phono cartridge system: magnetic (moving magnet)
Turntable platter: Ø 332 mm, cast aluminium
Drive: belt drive
Speeds: 33 $\frac{1}{3}$ rpm and 45 rpm
Starting torque: 0.03 Nm
Wow and flutter: < 0.3 %
Output: line level, connection cable with RCA plug
Power supply: 230V/50Hz
Power consumption: 20VA max.
Ambient temperature: 0–40 °C
Dimensions (W × H × D): 450 × 152 × 352 mm
Weight: 3.2 kg

Subject to technical modification.

Platine Hi-Fi avec port USB

Cette notice s'adresse aux utilisateurs sans connaissances techniques particulières. Veuillez lire la présente notice avant le fonctionnement et conservez-la pour pouvoir vous y reporter ultérieurement.

Vous trouverez sur la page 3, dépliable, les éléments et branchements décrits.

1 Éléments et branchements

- 1 Adaptateur pour disques 45 tours
- 2 Support (x 2) pour le capot
- 3 Cordon secteur à relier à une prise 230V/50Hz
- 4 Interrupteur Marche/arrêt POWER
- 5 Interrupteur AUTO STOP
OFF = le plateau tourne toujours
ON = la rotation du plateau est démarrée et arrêtée par le bras (13)
- 6 Port USB (type B) pour relier à un ordinateur
Un cordon USB de branchement est livré avec la platine disque.
- 7 Cordon audio pour brancher à l'entrée ligne d'un amplificateur ou d'une table de mixage
- 8 Support pour un porte cellule de remplacement
- 9 Contrepoids pour contrebalancer le bras (13)
- 10 Bouton rotatif pour le réglage anti-skating
- 11 Levier pour le lève-bras
- 12 Verrouillage pour le bras (13)
- 13 Bras
- 14 Ecrou vissant pour visser le porte cellule
- 15 Porte cellule
- 16 Poignée du bras
- 17 Touches de sélection de la vitesse :
touche enfoncée : 45 tr/mn
touche non enfoncée : 33 1/3 tr/mn

2 Conseils d'utilisation et de sécurité

Cet appareil répond à toutes les directives nécessaires de l'Union européenne et porte donc le symbole CE.

AVERTISSEMENT



Cet appareil est alimenté par une tension dangereuse. Ne touchez jamais l'intérieur de l'appareil car, en cas de mauvaise manipulation, vous pourriez subir une décharge électrique.

- L'appareil n'est conçu que pour une utilisation en intérieur. Protégez-le de tout type de projections d'eau, des éclaboussures, d'une humidité élevée de l'air et de la chaleur (plage de température de fonctionnement autorisée : 0–40°C).
- En aucun cas, vous ne devez poser d'objet contenant du liquide ou un verre sur l'appareil.

- Ne faites jamais fonctionner l'appareil et débranchez-le immédiatement lorsque :
 1. des dommages visibles apparaissent sur l'appareil et sur le cordon secteur.
 2. après une chute ou accident similaire..., vous avez un doute au sujet de l'état de l'appareil.
 3. des dysfonctionnements apparaissent. Dans tous les cas, les dommages doivent être réparés par un technicien spécialisé.
- Tout cordon secteur endommagé ne doit être remplacé que par un technicien habilité.
- Ne débranchez jamais l'appareil en tirant sur le cordon secteur, retirez toujours le cordon secteur en tirant la fiche.
- Pour nettoyer l'appareil, utilisez uniquement un chiffon doux et sec, en aucun cas de produits chimiques ou d'eau.
- Nous déclinons toute responsabilité en cas de dommages matériels ou corporels résultants si l'appareil est utilisé dans un but autre que celui pour lequel il a été conçu, s'il n'est pas correctement branché ou utilisé ou s'il n'est pas réparé par une personne habilitée, en outre, la garantie deviendrait caduque.

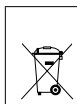

Lorsque l'appareil est définitivement retiré du service, vous devez le déposer dans une usine de recyclage adaptée pour contribuer à son élimination non polluante.



CARTONS ET EMBALLAGE
PAPIER À TRIER

3 Possibilités d'utilisation

La platine disque DJP-200USB est bien adaptée pour une utilisation dans le domaine privé et pour un fonctionnement DJ professionnel. Elle est équipée d'un préamplificateur phono et peut donc être reliée à une entrée ligne.

Pour digitaliser la musique de disques, on peut relier la DJP-200USB via l'interface USB à un ordinateur. Un logiciel d'enregistrement audio est nécessaire en plus. Différents programmes sont disponibles sur Internet en freeware.

4 Montage et réglages de base

Le plateau, le porte cellule, le contrepoids pour le bras et le capot sont emballés séparément de manière à éviter tout dommage pendant le transport. Lorsque vous avez déballé tous les éléments, il est recommandé de conserver les emballages pour tout transport ultérieur.

Positionnez la platine disque sur une surface plane et horizontale.

4.1 Montage du plateau

- 1) Placez le plateau sur l'axe de la platine disque.
- 2) Tournez le plateau avec la main jusqu'à ce qu'un des deux trous extérieurs se trouve au niveau de la touche pour la vitesse (17)

et que l'axe d'entraînement (a) du moteur soit visible (schéma 2).

- 3) Vous pouvez voir la courroie caoutchouc d'entraînement (b) via le trou du plateau. Saisissez la courroie et positionnez-la autour de l'axe d'entraînement.
- 4) Placez le tapis caoutchouc livré sur le plateau. Pour produire des effets Scratch, vous pouvez à la place mettre une feutrine par exemple DJP-2M.

4.2 Montage du contrepoids pour le bras et du porte cellule

- 1) Retirez le contrepoids (9) de son emballage et placez-le sur l'extrémité arrière du bras (13) jusqu'à ce qu'il s'encastre. Avec le contrepoids, vous pouvez régler la force d'appui du bras de lecture (☞ chapitre 4.3).
- 2) Retirez le porte cellule (15) de son emballage, positionnez-le sur l'extrémité avant du bras et vissez avec l'écrou vissant (14).

4.3 Réglage du contrepoids

- 1) Mettez le bouton d'anti-skating (10) sur «0».
- 2) Retirez le cache de protection pour l'aiguille.
- 3) Mettez le levier du lève-bras (11) sur la position avant ▼.
- 4) Ouvrez le verrouillage (12) du bras (13) vers la droite. Saisissez le bras par la poignée (16) et amenez-le avec précaution jusque devant le plateau de telle sorte qu'il puisse se déplacer librement vers le haut et vers le bas.

Attention ! Ne faites jamais toucher l'aiguille.

- 5) Avec la main gauche, déplacez le bras latéralement pour que l'aiguille ne touche pas le plateau. Avec la main droite, tournez le contrepoids (9) de telle sorte que le bras reste stable à l'horizontale et ne penche pas vers le bas ou ne se lève vers le haut (schéma 3).
 - Si le bras se lève vers le haut : tournez le contrepoids dans le sens inverse des aiguilles d'une montre.
 - Si le bras penche vers le bas : tournez le contrepoids dans le sens des aiguilles d'une montre.
- 6) Remplacez le bras sur le support et fermez le verrouillage (12).
- 7) Un anneau noir rotatif avec une échelle se trouve sur le contrepoids. Tournez l'anneau sur "0" sans tourner le contrepoids (schéma 4), c'est-à-dire que «0» doit être en haut.
- 8) L'échelle donne la force d'appui en grammes. Pour la cellule livrée, une force d'appui de 2 g est nécessaire. Pour ce faire, tournez le contrepoids avec l'anneau, dans le sens inverse des aiguilles d'une montre jusqu'à ce que «2» soit en haut (schéma 5).

Pour les autres cellules, réglez la force d'appui selon les caractéristiques techniques correspondantes.

4.4 Réglage de l'anti-skating

Lors de la lecture d'un disque, la force Skating est créée et tire le bras légèrement vers le centre. Le réglage d'anti-skating vise à compenser ce problème. Tournez le bouton d'anti-skating (10) de telle sorte que la flèche à côté du bouton indique la valeur correspondant à la force d'appui, c'est-à-dire 2 pour la cellule livrée.

4.5 Montage du capot

Retirez les deux charnières du capot de leur emballage et placez-les sur le capot. Mettez le capot avec les charnières sur les supports (2). Le capot peut être retiré à tout moment s'il gêne l'utilisation (p. ex. en discothèque).

5 Branchements de la platine disque

Avant d'effectuer ou de modifier les branchements, éteignez la platine disque.

- 1) Reliez le cordon audio (7) avec fiches RCA mâles à une entrée pour appareils avec niveau ligne (repérage possible : LINE, CD, AUX) : fiche rouge pour le canal droit et fiche blanche pour le canal gauche.
- 2) Si des morceaux de musique d'un disque doivent être transférés sur un ordinateur, reliez le port USB (6) via le cordon USB livré à un port USB de l'ordinateur.
Un logiciel d'enregistrement audio est nécessaire ; si aucun logiciel adéquat n'est sur votre ordinateur, différents programmes sont disponibles sur Internet en freeware.
- 3) Reliez enfin la fiche du cordon secteur (3) à une prise secteur 230V/50 Hz.

6 Utilisation

- 1) Retirez le cache de protection de l'aiguille.
- 2) Allumez la platine disque avec l'interrupteur POWER (4). Si l'interrupteur AUTO STOP (5) est sur la position OFF, le plateau tourne une fois la platine allumée.
Si la rotation du plateau doit être démarrée et arrêtée par le bras (13), déplacez l'interrupteur AUTO STOP sur la position ON.
- 3) Sélectionnez la vitesse avec la touche 33RPM/45RPM (17) :
désenclenchez la touche pour des disques 33 tours = 33½ tours/mn
enfoncez la touche pour des disques 45 tours = 45 tours/mn
- 4) Positionnez le disque ; pour des disques 45 tours, mettez l'adaptateur (1) en place. On peut le retirer facilement de son encoche en appuyant sur son arête arrière.
- 5) Ouvrez le verrouillage (12) pour le bras (13) vers la droite. Pour soulever le bras,

mettez le levier (11) pour le lève-bras sur la position arrière ▼.

- 6) Saisissez le bras par la poignée (16) et positionnez l'aiguille au-dessus du début du disque ou à l'endroit voulu sur le disque. Mettez le levier (11) pour le lève-bras sur la position avant ▲, le bras descend lentement sur le disque.
- 7) Pour arrêter la lecture, levez le bras avec le levier (11) et remettez-le avec la main sur son support.
Si l'interrupteur AUTO STOP (5) est sur la position ON, le plateau de la platine s'arrête automatiquement une fois le bras reposé sur son support ou 20 secondes après que la fin du disque est atteinte.
- 8) Après utilisation, verrouillez le bras avec le verrouillage (12) et arrêtez la platine disque avec l'interrupteur POWER (4).

7 Accessoires

7.1 Cellule et aiguille de remplacement

La cellule, l'aiguille, peuvent, si besoin, être remplacées facilement. Vous trouverez dans le commerce les pièces de rechange, par exemple la cellule magnétique EN-24 et l'aiguille EN-24SP correspondante de MONACOR.

- 1) Pour remplacer l'aiguille, retirez en tirant vers l'avant le support orange. Placez la nouvelle aiguille dans la cellule.
- 2) Pour remplacer la cellule, dévissez l'écrou vissant (14) et retirez la porte cellule (15) du bras (13).
- 3) Dévissez la cellule du support et retirez les fils de branchement.
- 4) Vissez la nouvelle cellule sur le support et placez les fils comme mentionné ci-dessous :
bleu canal gauche, pôle plus
blanc canal gauche, pôle moins
vert canal droit, pôle plus
rouge canal droit, pôle moins
- 5) Après tout remplacement de la cellule, vous devez régler à nouveau la force d'appui et l'anti-skating. (☞ chapitres 4.3 et 4.4).

7.2 Porte cellule de remplacement

Un porte cellule de remplacement complet avec une cellule (par exemple EN-120 de MONACOR) permet un remplacement rapide si besoin. Le système de remplacement peut être placé dans le support (8).

Le porte cellule (15) peut être changé simplement en dévissant puis vissant. Après tout remplacement, vous devez régler à nouveau la force d'appui et l'anti-skating. (☞ chapitres 4.3 et 4.4).

8 Entretien

8.1 Nettoyage

Nettoyez le boîtier de la platine disque avec un chiffon doux, sec ou à peine humide (pas dégraissant). En aucun cas, n'utilisez d'alcool, de produits détergents puissants ou de produits chimiques. Pour dépoussiérer l'aiguille et les disques, utilisez les produits de nettoyage disponibles dans le commerce, par exemple la brosse en fibres de carbone DC-100 de MONACOR.

8.2 Transport

Si la platine disque doit être expédiée, veillez à ce que les éléments de l'appareil soient toujours placés dans leur emballage d'origine et/ou soient emballés de manière à être très bien protégés pour le transport. Tout dommage causé par un plateau mal emballé (par exemple plateau non retiré de l'axe et non sécurisé) ne sera pas couvert par la garantie et les frais engendrés sont à la charge du client.

Pour l'expédition, respectez impérativement les points suivants :

- 1) Placez le capot de protection pour l'aiguille.
- 2) Verrouillez le bras (13) avec le verrouillage (11).
- 3) Dévissez le contrepoids (9) pour le bras.
- 4) Retirez le plateau de l'axe, emballez-le séparément et assurez-vous qu'il ne glisse pas.
- 5) L'idéal est d'utiliser le carton d'origine.

9 Caractéristiques techniques

Cellule :	magnétique (aimant mobile)
Plateau :	Ø 332 mm, fonte d'aluminium
Entraînement :	entraînement par courroie
Vitesses :	33½ tr/mn, 45 tr/mn
Couple de démarrage :	0,03 Nm
Pleurage et scintillement :	< 0,3 %
Sortie :	niveau ligne, cordon de branchement avec fiche RCA mâle
Alimentation :	230 V/50 Hz
Consommation :	20 VA max.
Température fonc. :	0–40 °C
Dimensions (L × H × P) :	450 × 152 × 352 mm
Poids :	3,2 kg

Tout droit de modification réservé.

Notice d'utilisation protégée par le copyright de MONACOR® INTERNATIONAL GmbH & Co. KG. Toute reproduction même partielle à des fins commerciales est interdite.

Giradischi hi-fi con porta USB

Queste istruzioni sono rivolte all'utente senza conoscenze tecniche specifiche. Vi preghiamo di leggerle attentamente prima della messa in funzione e di conservarle per un uso futuro.

A pagina 3, se aperta completamente, vedrete sempre gli elementi di comando e i collegamenti descritti.

1 Elementi di comando e collegamenti

- 1 Adattatore per dischi a 45 g/min
- 2 Supporto (2 x) per il coperchio
- 3 Cavo per il collegamento con una presa di rete (230V/50Hz)
- 4 Interruttore on/off POWER
- 5 Interruttore AUTO STOP
OFF = il piatto gira continuamente.
ON = la roteazione del piatto è avviata e fermata dal braccio (13).
- 6 Porta USB (tipo B) per il collegamento con un computer
Un cavo USB è in dotazione.
- 7 Cavo audio per il collegamento con l'ingresso Line di un amplificatore o mixer
- 8 Supporto per un portatestina di ricambio
- 9 Contrappeso per bilanciare il braccio (13)
- 10 Manopola per la regolazione antiskating
- 11 Leva di alzamento/abbassamento del braccio
- 12 Bloccaggio del braccio (13)
- 13 Braccio
- 14 Dado di accoppiamento per avvitare il portatestina
- 15 Portatestina
- 16 Impugnatura del braccio
- 17 Tasto per la scelta della velocità
tasto premuto: 45 g/min
non premuto: 33 1/3 g/min

2 Avvertenze di sicurezza

Quest'apparecchio è conforme a tutte le direttive richieste dell'UE e pertanto porta la sigla CE.

AVVERTIMENTO L'apparecchio funziona con pericolosa tensione di rete. Non intervenire mai personalmente al suo interno. La manipolazione scorretta può provocare delle scariche elettriche pericolose.



- L'apparecchio è adatto solo per l'uso all'interno di locali. Proteggerlo dall'acqua gocciolante e dagli spruzzi d'acqua, da alta umidità dell'aria e dal calore (temperatura d'impiego ammessa fra 0 e 40°C).
- Non depositare sull'apparecchio dei contenitori riempiti di liquidi, p. es. bicchieri.
- Non mettere in funzione l'apparecchio e staccare subito la spina rete se:

1. l'apparecchio o il cavo rete presentano dei danni visibili;
2. dopo una caduta o dopo eventi simili sussiste il sospetto di un difetto;
3. l'apparecchio non funziona correttamente.

Per la riparazione rivolgersi sempre ad un'officina competente.

- Un cavo rete danneggiato deve essere sostituito solo da un laboratorio specializzato.
- Staccare il cavo rete afferrando la spina, senza tirare il cavo.
- Per la pulizia usare solo un panno morbido, asciutto; non impiegare in nessun caso prodotti chimici o acqua.
- Nel caso d'uso improprio, di collegamenti sbagliati, d'impiego scorretto o di riparazione non a regola d'arte dell'apparecchio, non si assume nessuna responsabilità per eventuali danni consequenziali a persone o a cose e non si assume nessuna garanzia per l'apparecchio.

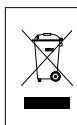

Se si desidera eliminare l'apparecchio definitivamente, consegnarlo per lo smaltimento ad un'istituzione locale per il riciclaggio.

3 Possibilità d'impiego

Il giradischi DJP-200USB è adatto per l'uso nel settore privato come anche per impieghi DJ professionali. È equipaggiato con un preamplificatore phono e perciò può essere collegato anche con un ingresso Line.

Per digitalizzare la musica di dischi, il DJP-200USB può essere collegato con un computer per mezzo della sua porta USB. In più è richiesto un software audio-recording. Vari programmi sono disponibili in Internet come freeware.

4 Montaggio e impostazioni base

Il piatto, il portatestina, il contrappeso del braccio e il coperchio sono imballati separatamente per escludere danni durante il trasporto. Dopo aver disimballato tutte le parti, l'imballaggio originale dovrebbe essere conservato per trasporti futuri.

Collocare il giradischi su una superficie piana, orizzontale.

4.1 Montare il piatto

- 1) Posizionare il piatto sull'asse del giradischi.
- 2) Con la mano, girare il piatto finché uno dei due fori esterni si trovi vicino al tasto della velocità (17) e si veda l'asse (a) del motore (fig. 2).
- 3) La cinghia motrice di gomma (b) è visibile attraverso il foro del piatto. Afferrare la cinghia e sistemarla intorno all'asse motrice.
- 4) Posizionare sul piatto la stuoia di gomma in dotazione. Per produrre degli effetti di scratching si può posizionare in alternativa una stuoia di feltro (slipmat), p. es. DJP-2M.

4.2 Montare il contrappeso del braccio e il portatestina

- 1) Disimballare il contrappeso (9) e inserirlo sul terminale posteriore del braccio (13) fino allo scatto. Con il contrappeso s'imposta il peso della puntina (☞ Capitolo 4.3).
- 2) Disimballare il portatestina (15) e inserirlo sul terminale anteriore del braccio e avvitare per mezzo del dado di accoppiamento (14).

4.3 Impostare il peso della testina

- 1) Girare sullo "0" la manopola antiskating (10).
- 2) Sfilare la protezione della puntina.
- 3) Portare la leva di alzamento/abbassamento del braccio (11) in posizione anteriore ▼.
- 4) Aprire verso destra il bloccaggio (12) del braccio (13). Afferrare il braccio con la sua impugnatura (16) e portarlo delicatamente vicino al piatto in modo che si possa muovere liberamente in alto e in basso.

Attenzione! Evitare che la puntina tocchi qualcosa.

- 5) Tener il braccio con la mano sinistra per escludere che la puntina tocchi il piatto. Con la mano destra girare il contrappeso (9) in modo tale che il braccio si fermi perfettamente in senso orizzontale, senza muoversi in alto o in basso (fig. 3).
 - Se il braccio si muove in alto: Girare il contrappeso in senso antiorario.
 - Se il braccio si muove in basso: Girare il contrappeso in senso orario.
- 6) Posizionare il braccio sul suo supporto e fissarlo con il relativo bloccaggio (12).
- 7) Sul contrappeso si trova un anello nero, girevole, con una scala. Girare l'anello sullo "0", senza spostare il contrappeso (fig. 4), lo "0" deve trovarsi in alto.

- 8) La scala indica il peso della puntina in grammi. Per la testina in dotazione è richiesto un peso di 2g. Pertanto, girare il contrappeso insieme all'anello in senso antiorario finché il numero "2" si trova in alto (fig. 5).

Per altre testine impostare il peso come indicato nei relativi dati tecnici.

4.4 Impostare l'antiskating

La forza dello skating che si manifesta durante la riproduzione di un disco fa sì che il braccio è attirato leggermente verso il centro. Questo fenomeno può essere compensato per mezzo del dispositivo antiskating. Per fare ciò, girare la manopola antiskating (10) in modo tale che la freccia vicino alla manopola indichi il valore che corrisponde al peso della testina, nel caso in dotazione quindi a 2.

4.5 Montare il coperchio

Togliere le due cerniere dalle due parti di polistirolo e inserirle sul coperchio. Inserire il coperchio con le cerniere sui supporti (2). Il coperchio può essere tolto in qualsiasi momento se disturba durante il funzionamento (p. es. in discoteca).

5 Collegare il giradischi

Prima di collegare o di modificare collegamenti esistenti, spegnere il giradischi.

- 1) Collegare il cavo audio (7) tramite i connettori RCA con l'ingresso per apparecchi con livello Line (indicazione possibile LINE, CD, AUX): il connettore rosso per il canale destro, il connettore bianco per il canale sinistro.
- 2) Se si devono trasferire dei brani musicali da un disco a un computer, collegare la porta USB (6) con l'ingresso USB di un computer per mezzo del cavo USB in dotazione.
In più è richiesto un software audio-recording. Se sul vostro computer non esiste un software del genere, da Internet si possono scaricare vari programmi come freeware
- 3) Alla fine inserire la spina del cavo rete (3) in una presa di rete (230V/50Hz).

6 Funzionamento

- 1) Togliere la protezione dalla puntina.
- 2) Accendere il giradischi con l'interruttore POWER (4). Se l'interruttore AUTO STOP (5) si trova in posizione OFF, il piatto si mette a girare dopo l'accensione.
Se la roteazione del piatto deve essere avviata e arrestata per mezzo del braccio (13), spostare l'interruttore AUTO STOP in posizione ON.
- 3) Con il tasto 33RPM/45RPM (17) scegliere la velocità:
Per dischi a 33 giri sbloccare il tasto = 33½ giri al minuto
Per dischi a 45 giri spingere il tasto = 45 g/min
- 4) Posizionare il disco sul piatto. Per i dischi a 45 giri usare anche l'adattatore (1). L'adattatore si toglie comodamente dalla sua sede esercitando una pressione sul suo bordo posteriore.
- 5) Spostare verso destra il blocco (12) del braccio (13). Per alzare il braccio, spostare in posizione posteriore ▼ la leva (11) di alzamento/abbassamento del braccio.
- 6) Afferrare il braccio alla sua impugnatura (16) e posizionare la puntina sull'inizio del disco oppure sulla la parte da dove deve iniziare la riproduzione. Portare in posizione anteriore ▼ la leva (11) per il braccio. Il braccio si abbassa lentamente sul disco.
- 7) Per terminare la riproduzione, sollevare il braccio con la leva di alzamento del braccio (11) e riportarlo a mano sul suo supporto.
Se l'interruttore AUTO STOP (5) è in posizione ON, il piatto si ferma automaticamente dopo che il braccio è stato riportato sul suo supporto, oppure dopo 20s dalla fine del disco.
- 8) Dopo l'uso del giradischi assicurare il braccio con il blocco (12) e spegnere l'apparecchio con l'interruttore POWER (4).

7 Accessori

7.1 Testina e puntina di ricambio

Se necessario, la testina o la puntina possono essere sostituite facilmente. Nel commercio specializzato si trovano i relativi ricambi, p. es. della MONACOR la testina EN-24 con la relativa puntina di ricambio EN-24SP.

- 1) Per sostituire la puntina sfilare in avanti il supporto arancione della puntina. Inserire la nuova puntina sulla testina.
- 2) Per sostituire la testina svitare il dado di accoppiamento (14) e sfilare il portatestina (15) dal braccio (13).
- 3) Svitare la testina dal portatestina e sfilare i cavetti di collegamento.
- 4) Avvitare la nuova testina sul portatestina e ricollegare i cavetti come segue:
blu canale sinistro polo positivo
bianc canale sinistro polo negativo
verde canale destro polo positivo
rosso canale destro polo negativo
- 5) Dopo la sostituzione della testina impostare nuovamente il suo peso e il valore antiskating (☞ Cap. 4.3 e 4.4).

7.2 Portatestina di ricambio

Un portatestina di ricambio (p. es. il portatestina EN-120 di MONACOR) completa di testina permette, se necessario, una sostituzione rapida. Il portatestina di ricambio può essere sistemato nel supporto (8).

Il portatestina (15) si sostituisce comodamente svitando e avvitandolo. Quindi impostare nuovamente il peso della testina e il valore antiskating (☞ Cap. 4.3 e 4.4).

8 Manutenzione

8.1 Cura

Pulire il contenitore del giradischi con un panno asciutto, morbido oppure con uno leggermente inumidito (non gocciolante!). Non usare alcol, prodotti chimici o detergenti aggressivi! Per spolverare la puntina e i dischi, nel commercio specializzato si trovano i relativi accessori, p. es. la spazzola di fibra di carbonio per dischi DC-100 di MONACOR.

8.2 Trasporto

Se si deve spedire il giradischi, fare attenzione che il piatto e gli altri componenti siano imballati come all'origine e fissati per il trasporto. Per i danni provocati da un piatto non imballato a regola d'arte (p. es. senza essere tolto dalla sua asse e non fissato) non è valida la garanzia, e le relative riparazioni sono a pagamento!

Per la spedizione osservare assolutamente:

- 1) Rimettere la protezione sulla puntina.
- 2) Fissare il braccio (13) con il bloccaggio (11).
- 3) Svitare il contrappeso (9) per il braccio.
- 4) Togliere il piatto dalla sua asse, imballarlo singolarmente e proteggerlo contro lo spostamento.
- 5) La cosa migliore è usare il cartone originale.

9 Dati tecnici

Testina:	magnetica (moving magnet)
Piatto:	Ø 332 mm, pressofuso in alluminio
Movimento:	a cinghia
Velocità:	33½ e 45 g/min
Coppia d'avvio:	0,03 Nm
Variazioni della velocità:	< 0,3 %
Uscita:	livello Line, cavo di collegamento con connettori RCA
Alimentazione:	230V/50Hz
Potenza assorbita:	max. 20 VA
Temperatura d'esercizio:	0–40 °C
Dimensioni (l × h × p):	450 × 152 × 352 mm
Peso:	3,2 kg

Con riserva di modifiche tecniche.

La MONACOR® INTERNATIONAL GmbH & Co. KG si riserva ogni diritto di elaborazione in qualsiasi forma delle presenti istruzioni per l'uso. La riproduzione – anche parziale – per propri scopi commerciali è vietata.

Giradiscos HiFi con Puerto USB

Estas instrucciones van dirigidas a usuarios sin ningún conocimiento técnico específico. Lea atentamente estas instrucciones antes de utilizar el aparato y guárdelas para usos posteriores.

Puede encontrar todos los elementos de funcionamiento y las conexiones que se describen en la página 3 desplegable.

1 Elementos de Funcionamiento y Conexiones

- 1 Adaptador para singles
- 2 Soporte (2 x) para la tapa
- 3 Cable de corriente para la conexión a un enchufe (230V/50Hz)
- 4 Interruptor POWER
- 5 Interruptor AUTO STOP
OFF = El plato del giradiscos gira de modo continuo.
ON = El plato del giradiscos empieza y deja de girar mediante el brazo de lectura (13).
- 6 Puerto USB (tipo B) para la conexión a un ordenador
Con el giradiscos se entrega un cable de conexión USB.
- 7 Cable de audio para conectar la entrada de línea de un amplificador o un mezclador
- 8 Soporte para una carcasa portacélula de repuesto
- 9 Contrapeso para compensar el brazo de lectura (13)
- 10 Control rotatorio para ajustar el anti-skating
- 11 Palanca para elevar el brazo de lectura
- 12 Bloqueo para el brazo de lectura (13)
- 13 Brazo de lectura
- 14 Rosca para fijar la carcasa portacélula
- 15 Carcasa portacélula
- 16 Asa del brazo de lectura
- 17 Botón para seleccionar la velocidad:
Botón activado: 45rpm
Botón desactivado: 33 $\frac{1}{3}$ rpm

2 Notas de Seguridad

Este aparato cumple con todas las directivas relevantes de la UE y por lo tanto está marcado con el símbolo CE.

ADVERTENCIA



El aparato utiliza un voltaje peligroso. Deje el mantenimiento en manos del personal cualificado. El manejo inexperto o la modificación del aparato pueden provocar una descarga.

- El aparato está adecuado sólo para utilizarlo en interiores. Protéjalo de goteos y salpicaduras, elevada humedad del aire y

calor (temperatura ambiente admisible: 0–40°C).

- No coloque ningún recipiente con líquido encima del aparato, p. ej. un vaso.
- No utilice el aparato y desconecte inmediatamente la toma de corriente del enchufe si:
 1. El aparato o el cable de corriente están visiblemente dañados.
 2. El aparato ha sufrido daños después de una caída o accidente similar.
 3. No funciona correctamente.
 Sólo el personal cualificado puede reparar el aparato bajo cualquier circunstancia.
- Un cable de corriente dañado sólo puede repararse por el personal cualificado.
- No tire nunca del cable de corriente para desconectarlo de la toma, tire siempre del enchufe.
- Utilice sólo un paño suave y seco para la limpieza; no utilice nunca ni agua ni productos químicos.
- No podrá reclamarse garantía o responsabilidad alguna por cualquier daño personal o material resultante si el aparato se utiliza para otros fines diferentes a los originalmente concebidos, si no se conecta o se utiliza adecuadamente o no se repara por expertos.



Si va a poner el aparato definitivamente fuera de servicio, llévalo a la planta de reciclaje más cercana para que su eliminación no sea perjudicial para el medioambiente.

3 Aplicaciones

El giradiscos DJP-200USB está adecuado tanto para particulares como para DJs profesionales. Está equipado con un preamplificador phono, por lo tanto se puede conectar directamente a una entrada de línea.

Para digitalizar la música de los discos, el DJP-200USB tiene una interfaz USB para conectar un ordenador. Además, se necesita un software de audio de grabación. Hay varios programas disponibles como freeware en Internet.

4 Montaje y Ajustes Básicos

El plato del giradiscos, la carcasa portacélula, el contrapeso para el brazo de lectura y la tapa se envuelven por separado para prevenir daños durante el transporte. Después de desempaquetar todas las piezas del giradiscos, se recomienda guardar el embalaje original para posteriores transportes.

Coloque el giradiscos en una superficie plana y horizontal.

4.1 Ensamblaje del giradiscos

- 1) Coloque el plato del giradiscos en el eje del giradiscos.
- 2) Gire el plato con su mano hasta que uno de los dos agujeros exteriores esté cerca

del botón para la velocidad (17) y el eje de tracción (a) del motor sea visible (fig. 2).

- 3) La correa de tracción de caucho (b) se puede ver a través del agujero del plato. Tire de la correa y colóquela alrededor del eje de tracción.
- 4) Ponga el fieltro de caucho entregado en el plato. Para crear efectos scratch, utilice alternativamente un fieltro deslizante, p. ej. DJP-2M.

4.2 Montaje del contrapeso para el brazo de lectura y para la carcasa portacélula

- 1) Extraiga el contrapeso (9) de su embalaje y colóquelo en el borde trasero del brazo de lectura (13) hasta que encaje. Utilice el contrapeso para ajustar la presión de la aguja (↔ apartado 4.3).
- 2) Extraiga la carcasa portacélula (15) de su embalaje, colóquela en el borde frontal del brazo de lectura y fíjela con la rosca (14).

4.3 Ajuste de la presión de la aguja

- 1) Ajuste el control anti-skating (10) en "0".
- 2) Extraiga la funda de protección de la aguja.
- 3) Coloque la palanca (11) para elevar el brazo de lectura a la posición frontal ▼.
- 4) Abra el bloqueo (12) para el brazo de lectura (13) hacia la derecha. Tire del asa (16) del brazo de lectura y coloque con cuidado el brazo de lectura justo antes del plato del giradiscos de modo que se pueda subir y bajar con libertad.
¡Precaución! La aguja no debe golpearse contra nada.

- 5) Con su mano izquierda, dirija el brazo de lectura hacia el lateral de modo que la aguja no golpee el plato del giradiscos. Con su mano derecha, gire el contrapeso (9) de modo que el brazo de lectura permanezca en posición horizontal sin subir o bajar (fig. 3).

– Si el brazo de lectura se mueve hacia arriba, gire el contrapeso en sentido horario inverso.

– Si el brazo de lectura se mueve hacia abajo, gire el contrapeso en sentido horario.

- 6) Devuelva el brazo de lectura a su soporte y asegúrelo con el bloqueo (12).
- 7) El contrapeso se entrega con una anilla escalada negra rotatoria. Sin girar el contrapeso, ponga la anilla en "0" (fig. 4), es decir, el "0" tiene que estar en la parte superior.
- 8) La escala indica la presión en gramos sobre la aguja. El sistema de cápsula phono entregada necesita una presión sobre la aguja de 2g. Para ello, gire el contrapeso con la anilla en sentido horario inverso hasta que "2" esté en la parte superior (fig. 5).
Para otros sistemas de cápsula phono, ajuste la presión sobre la aguja según corresponda con las especificaciones.

4.4 Ajuste anti-skating

Este efecto aparece al reproducir un disco y empuja ligeramente el brazo de lectura hacia el centro. Para compensarlo, utilice el ajuste anti-skating: Gire el control anti-skating (10) de modo que la flecha junto al control rotatorio apunte hacia el valor correspondiente a la presión sobre la aguja, es decir, 2 para el sistema de cápsula phono entregado.

4.5 Montaje de la tapa

Extraiga las dos bisagras para la tapa de los dos embalajes de poliestireno y colóquelas en la tapa. Coloque la tapa con sus bisagras en los soportes correspondientes (2). Si la tapa le provoca algún inconveniente durante el funcionamiento (p. ej. cuando se utiliza en discotecas), se puede extraer fácilmente en cualquier momento.

5 Conexión del Giradiscos

Apague el giradiscos antes de hacer cualquier conexión o de modificar alguna de las existentes.

- 1) Conecte el cable de audio (7) con conectores RCA a una entrada para aparatos con nivel de línea (códigos posibles: LINE, CD, AUX): conector rojo para el canal derecho; conector blanco para el canal izquierdo.
- 2) Para transferir piezas musicales desde un disco a un ordenador, conecte el puerto USB (6) a un puerto USB de un ordenador mediante el cable USB entregado.
También se necesita un software de grabación de audio. Si no tiene el software adecuado en su ordenador, hay varios programas disponibles como freeware en Internet.
- 3) Finalmente conecte el conector del cable de corriente (3) a un enchufe (230V/50Hz).

6 Funcionamiento

- 1) Extraiga la funda de protección de la aguja.
- 2) Conecte el giradiscos con el interruptor POWER (4). Si el interruptor AUTO STOP (5) se pone en OFF, el giradiscos empezará a girar después de la conexión.
Para iniciar y parar la rotación del giradiscos con el brazo de lectura (13), ponga el interruptor AUTO STOP en ON.
- 3) Seleccione la velocidad con el botón 33RPM/45RPM (17):
Discos long play: Botón desactivado = 33 $\frac{1}{3}$ RPM
Singles: Botón activado = 45 RPM
- 4) Coloque el disco. Para singles, utilice el adaptador (1). Es muy fácil extraer el adaptador de su hueco: simplemente pulse su borde trasero.
- 5) Abra el bloqueo (12) para el brazo de lectura (13) hacia la derecha. Para elevar el brazo de lectura, coloque la palanca (11)

para elevar el brazo de lectura en la posición posterior ▼.

- 6) Tire del asa (16) del brazo de lectura y coloque la aguja sobre el inicio o en el punto deseado del disco. Coloque la palanca (11) para elevar el brazo de lectura a la posición frontal ▲. El brazo de lectura bajará lentamente hacia el disco.
- 7) Para parar la reproducción, levante el brazo de lectura con la palanca (11) y devuélvalo al soporte con su mano.
Si el interruptor AUTO STOP (5) está en la posición ON, el plato giradiscos parará automáticamente cuando el brazo de lectura haya vuelto al soporte de brazo o 20 segundos después de finalizar el disco.
- 8) Después del uso, asegure el brazo de lectura con el bloqueo (12) y desconecte el giradiscos con el interruptor POWER (4).

7 Accesorios

7.1 Sistema de cápsula phono de repuesto y aguja de repuesto

El sistema de cápsula phono o la aguja se pueden sustituir fácilmente, si es necesario. Las piezas de repuesto correspondientes podrá conseguir las mediante su distribuidor, p. ej. el sistema de cápsula phono magnética EN-24 y la aguja de repuesto EN-24SP de MONACOR.

- 1) Para sustituir la aguja, extraiga el soporte naranja de la aguja hacia la parte frontal. Coloque la nueva aguja en el sistema de cápsula phono.
- 2) Para sustituir el sistema de cápsula phono, desenrosque la rosca (14) y extraiga la carcasa portacélula (15) del brazo de lectura (13).
- 3) Desenrosque el sistema de cápsula phono del soporte y extraiga los cables de conexión.
- 4) Enrosque el nuevo sistema de cápsula phono en el soporte y conecte los cables del siguiente modo:
Azul Canal izquierdo, polo positivo
Blanco Canal izquierdo, polo negativo
Verde Canal derecho, polo positivo
Rojo Canal derecho, polo negativo
- 5) Después de sustituir el sistema de cápsula phono, reajuste la presión de la aguja y el valor anti-skating (⚙️ apartados 4.3 y 4.4).

7.2 Carcasa portacélula de repuesto

Una carcasa portacélula de repuesto (p. ej. la EN-120 de MONACOR) con un sistema de cápsula phono permite una sustitución rápida, si es necesario. Para guardarla, puede colocar la carcasa portacélula en el soporte (8).

Para sustituir la carcasa portacélula (15), simplemente desenrosque la y enrosque la nueva. Luego reajuste la presión de la aguja y el valor anti-skating (⚙️ apartados 4.3 y 4.4).

8 Mantenimiento

8.1 Limpieza

Limpie la carcasa del giradiscos con un paño suave y seco o ligeramente húmedo (que no gotee). No utilice alcohol, productos químicos o detergentes agresivos. Para quitar el polvo de la aguja y de los discos, puede conseguir los accesorios en su distribuidor, p. ej. el cepillo de fibras de carbono para limpiar discos DC-100 de MONACOR.

8.2 Transporte

Para el envío del giradiscos, asegúrese de embalar el giradiscos y sus componentes en el embalaje original o asegúrelos especialmente para su transporte. Cualquier daño debido a la falta de cuidado en el transporte del giradiscos (p. ej. no extraer el plato del eje y no asegurarlo o negligencias similares) no se cubrirá con la garantía. Por lo tanto, se cargará el coste de la reparación.

Cuando envíe el giradiscos, preste atención a los puntos siguientes:

- 1) Coloque la funda de protección de la aguja.
- 2) Asegure el brazo de lectura (13) con el bloqueo (11).
- 3) Desenrosque el contrapeso (9) del brazo de lectura.
- 4) Extraiga el plato del giradiscos del eje, embálelo por separado y asegúrese de que no se puede deslizar.
- 5) Se recomienda utilizar la caja de transporte original del giradiscos.

9 Especificaciones

Sistema de cápsula phono:	Magnético (movimiento por imán)
Plato de giradiscos:	Ø 332 mm, aluminio fundido
Motor:	Tracción por correa
Velocidades:	33 $\frac{1}{3}$ rpm y 45 rpm
Par de arranque:	0,03 Nm
Wow y flutter:	< 0,3 %
Salida:	Nivel de línea, cable de conexión con conector RCA
Alimentación:	230V/50 Hz
Consumo:	20VA máx.
Temperatura ambiente:	0–40 °C
Dimensiones (B x H x P):	450 x 152 x 352 mm
Peso:	3,2 kg
Sujeto a modificaciones técnicas.	

Manual de instrucciones protegido por el copyright de MONACOR® INTERNATIONAL GmbH & Co. KG. Toda reproducción mismo parcial para fines comerciales está prohibida.

Gramofon HiFi z portem USB

Niniejsza instrukcja przeznaczona jest dla użytkowników, którzy nie posiadają wiedzy i doświadczenia technicznego. Przed rozpoczęciem użytkowania proszę zapoznać się z instrukcją, a następnie zachować ją do wglądu.

Proszę otworzyć niniejszą instrukcję na stronie 3. Pokazano tam rozkład elementów operacyjnych i złącza.

1 Elementy operacyjne i złącza

- 1 Krążek do singli
- 2 Miejsce na zaczepty (2 x) pokrywy
- 3 Kabel zasilający do łączenia z gniazdkiem sieciowym (230V/50Hz)
- 4 Włącznik POWER
- 5 Przełącznik AUTO STOP
OFF = talerz gramofonu obraca się ciągle.
ON = start i zatrzymanie talerza aktywowane jest przez ramię (13).
- 6 Port USB (typ B) do łączenia z komputerem
Kabel połączeniowy USB dostarczany jest wraz z gramofonem.
- 7 Kabel audio do łączenia z wejściem liniowym wzmacniacza lub miksera
- 8 Uchwyt na wymienną wkładkę
- 9 Przeciwwaga ramienia (13)
- 10 Regulator antypoślizgowy
- 11 Dźwignia podnosząca ramię
- 12 Zaczep ramienia (13)
- 13 Ramię
- 14 Nakrętka do mocowania wkładki
- 15 Uchwyt na wkładkę
- 16 Uchwyt ramienia
- 17 Przycisk do wyboru prędkości obrotu talerza:
przycisk wciśnięty: 45 obr./min.
przycisk zwolniony: 33 $\frac{1}{3}$ obr./min.

2 Środki bezpieczeństwa

Urządzenie spełnia wszystkie wymagania norm UE dlatego zostało oznaczone symbolem CE.



UWAGA Urządzenie pracuje na niebezpiecznym napięciu. Wszelkie naprawy należy zlecić osobie przeszkolonej; nieprawidłowa obsługa oraz wprowadzanie modyfikacji może spowodować porażenie prądem elektrycznym.

- Urządzenie przeznaczone jest wyłącznie do użytku wewnątrz pomieszczeń. Należy chronić je przez wodą, dużą wilgotnością oraz wysoką temperaturą (dopuszczalny zakres wynosi 0–40°C).
- Na urządzeniu nie należy stawiać żadnych pojemników z cieczą np. szklanek.
- Nie wolno używać urządzenia lub natchmiast odłączyć wtyczkę zasilającą z gniazdka
 1. jeżeli stwierdzono istnienie widocznego uszkodzenia kabla zasilającego,

2. jeżeli uszkodzenie urządzenia mogło nastąpić w wyniku upadku lub innego podobnego zdarzenia,
3. jeżeli urządzenie działa nieprawidłowo. W każdym przypadku, naprawę należy zlecić specjalście.

- Wymianę kabla zasilającego należy zlecić specjalście.
- Nie wolno odłączać urządzenia z gniazdka sieciowego ciągnąc za kabel zasilania, należy zawsze chwycić za wtyczkę.
- Do czyszczenia używać suchej miękkiej ściereczki, nie stosować wody ani środków chemicznych.
- Producent ani dostawca nie ponoszą odpowiedzialności za wynikłe szkody: uszkodzenie sprzętu lub obrażenia użytkownika, jeśli urządzenie było używane niezgodnie z ich przeznaczeniem, nieprawidłowo zamontowane, podłączone lub obsługiwane bądź poddane nieautoryzowanej naprawie.



Po całkowitym zakończeniu eksploatacji, urządzenie należy oddać do punktu recyklingu, aby nie zaśmiecać środowiska.

3 Zastosowanie

Gramofon DJP-200USB przeznaczony jest zarówno do domowych, jak i profesjonalnych zastosowań dla DJ. Wyposażony jest w przedwzmacniacz phono, dzięki czemu może być podłączony bezpośrednio do wejścia liniowego miksera lub wzmacniacza.

Ponadto, DJP-200USB posiada port USB pozwalający na połączenie z komputerem. Do rejestracji nagrań na komputerze wymagane jest odpowiednie oprogramowanie. W Internecie dostępnych jest wiele darmowych programów nagrywających.

4 Montaż i podstawowe ustawienia

Talerz, wkładka przeciwwaga oraz pokrywa są zapakowane osobno, dla ochrony przed uszkodzeniem w czasie transportu. Zaleca się zachowanie poszczególnych opakowań w razie konieczności ponownego transportowania urządzenia

Ustawić gramofon na płaskiej, poziomej powierzchni.

4.1 Składanie gramofonu

- 1) Umieścić obrotowy talerz na osiach gramofonu.
- 2) Obrócić ręką talerz, aż jeden z dwóch zewnętrznych otworów znajdzie się blisko przycisku wyboru prędkości (17) i widoczna będzie prowadnica (a) silnika (rys. 2).
- 3) Gumowy pasek napędowy (b) jest widoczny poprzez otworze w talerzu. Przyłożyć go owijając wokół prowadnicy.
- 4) Położyć gumową matę na obrotowym talerzu. Aby móc wytworzyć efekt scratch, zaleca się zastąpienie gumowej maty filcową, np. DJP-2M.

4.2 Montaż przeciwwagi ramienia oraz wkładki

- 1) Wyjąć przeciwwagę (9) z osobnego opakowania i założyć na koniec ramienia (13) aż zaskoczy. Za pomocą przeciwwagi ustawić siłę nacisku igły (☞ rozdz. 4.3).
- 2) Wyjąć uchwyt na wkładkę (15) z osobnego opakowania, założyć na drugi koniec ramienia i przykręcić nakrętką (14).

4.3 Ustawić siłę nacisku igły

- 1) Ustawić regulator antypoślizgowy (10) na "0".
- 2) Zdjąć osłonę wkładki.
- 3) Ustawić dźwignię podnoszącą ramię (11) do przodu, na **V**.
- 4) Zwolnić blokadę zaczepty (12) ramienia (13) przesuwając ją w prawo. Trzymając za uchwyt (16) ostrożnie przesunąć ramię nad talerz, aby mogło poruszać się w górę i w dół.

Uwaga! Uważać aby wkładka z igłą o nic nie uderzała.

- 5) Lewą ręką, przesunąć ramię w bok, aby igła nie uderzała o talerz. Prawą ręką, obrócić przeciwwagę (9) tak, aby uzyskać dokładnie poziome ustawienie ramienia bez podtrzymywania (rys. 3).
 - Jeżeli ramię podnosi się, obrócić przeciwwagę w lewo.
 - Jeżeli ramię opada, obrócić przeciwwagę w prawo.
- 6) Umieścić ramię w zaczepie i zabezpieczyć blokadą (12).
- 7) Przeciwwaga posiada czarny pierścień ze skalą. Biała linia na ramieniu wskazuje ustawioną wartość. Bez obracania przeciwwagę ustawić pierścień na "0" (rys. 4), tzn. "0" musi znajdować się na górze.
- 8) Wartości na skali oznaczają siłę nacisku wkładki na płytę. Znajdująca się w komplecie wkładka wymaga siły 2g. W tym celu należy obrócić przeciwwagę wraz ze skalą, aby ustawić wartość "2" (rys. 5).
W przypadku stosowania innych wkładek, sprawdzić ich wymagania.

4.4 Ustawianie regulatora antypoślizgowego

Poślizg igły na płycie podczas odtwarzania, spowodowany jest siłą ściągającą ramię do środka. Możliwa jest kompensacja tego zjawiska: Obrócić regulator antypoślizgowy (10) w taką pozycję, aby strzałka obok niego wskazywała na wartość odpowiadającą sile nacisku igły używanej wkładki, w tym przypadku wartość 2.

4.5 Montaż pokrywy

Wyjąć zaczepty z polistyrenowych opakowań i założyć je na pokrywę. Za pomocą zaczeptów zamontować pokrywę w odpowiednim miejscu (2). Jeżeli pokrywa przeszkadza podczas pracy (np. w dyskotekę), można ją łatwo odcepić.

5 Podłączanie gramofonu

Przed przystąpieniem do podłączania lub zmiany połączeń, należy bezwzględnie wyłączyć gramofon oraz pozostałe urządzenia.

- 1) Podłączyć kabel audio (7) z wtykami RCA do wejścia liniowego miksera lub wzmacniacza (możliwe oznaczenia: LINE, CD, AUX): czerwony wtyk dla prawego, biały wtyk dla lewego kanału.
- 2) W celu zgrania utworu do postaci cyfrowej na komputerze, połączyć port USB (6) z portem USB komputera, za pomocą dołączonego kabla.
Do rejestracji nagrania na komputerze wymagane jest odpowiednie oprogramowanie. W Internecie dostępnych jest wiele darmowych programów rejestrujących.
- 3) Podłączyć kabel zasilający (3) do gniazdka sieciowego (230V/50Hz).

6 Obsługa

- 1) Zdjąć osłonę z wkładki.
- 2) Włączyć gramofon przełącznikiem POWER (4). Jeżeli przełącznik AUTO STOP (5) ustawiony jest na OFF, talerz zacznie się obracać od razu po włączeniu gramofonu.
Aby start i zatrzymanie talerza aktywowane było przez ramię (13), ustawić przełącznik AUTO STOP na ON.
- 3) Wybrać prędkość obrotu talerza przyciskiem 33RPM/45RPM (17):
Dla nagrań long-play: zwolnić przycisk = 33 1/3 obrotów na minutę
Dla singli: wcisnąć przycisk = 45 obrotów na minutę
- 4) Umieścić płytę na talerzu. W przypadku singli, użyć krążka (1). Aby wyjąć krążek z uchwytu, lekko ścisnąć boczne ścianki.
- 5) Zwolnić blokadę zaczepu (12) ramienia (13) przesuwając ją w prawo. Aby podnieść ramię, ustawić dźwignię (11) na pozycję **V**.
- 6) Trzymając za uchwyt (16) ostrożnie przesuwać ramię nad talerz, aby igła znajdowała się nad początkiem lub nad żądanym punktem na płycie. Opuścić ramię przesuwając dźwignię (11) do przodu, na pozycję **V**. Ramię zostanie powoli opuszczone na płytę.
- 7) Aby zatrzymać odtwarzanie, podnieść ramię za pomocą dźwigni (11) i umieścić je w zaczepie.
Jeżeli przełącznik AUTO STOP (5) jest ustawiony na pozycję ON, talerz gramofonu zatrzymuje się automatycznie po umieszczeniu ramienia w zaczepie lub 20 sekund po zakończeniu odtwarzania płyty.
- 8) Po zakończeniu pracy, zabezpieczyć ramię blokadą (12) i wyłączyć gramofon przełącznikiem POWER (4).

7 Akcesoria

7.1 Wymienne wkładki oraz igły

Możliwa jest wymiana zarówno całej wkładki jak i igły. Odpowiednie elementy dostępne są jako osobne produkty, np. wkładka magnetyczna EN-24 oraz pasująca do niej igła EN-24SP marki MONACOR.

- 1) Aby wymienić igłę, wysunąć pomarańczowy uchwyt igły do przodu. Założyć nową igłę.
- 2) Aby wymienić całą wkładkę, odkręcić nakrętkę (14) i zdjąć uchwyt na wkładkę (15) z ramienia (13).
- 3) Odkręcić wkładkę z uchwytu i odłączyć przewody połączeniowe.
- 4) Nakręcić nową wkładkę na uchwyt i podłączyć przewody:
niebieski lewy kanał, dodatni biegun
biały lewy kanał, ujemny biegun
zielony prawy kanał, dodatni biegun
czerwony prawy kanał, ujemny biegun
- 5) Po wymianie wkładki, ponownie ustawić przeciwwagę oraz regulator antypoślizgowy (☞ rozdz. 4.3 i 4.4).

7.2 Wymienny uchwyt na wkładkę

Możliwa jest wymiana także całego uchwytu na wkładkę (np. EN-120 marki MONACOR) wraz z wkładką. Na czas transportu oraz przechowywania, można umieścić go w uchwycie (8).

Aby wymienić uchwyt na wkładkę (15), odkręcić go i zastąpić nowym. Po wymianie, ponownie ustawić przeciwwagę oraz regulator antypoślizgowy (☞ rozdz. 4.3 i 4.4).

8 Konserwacja urządzenia

8.1 Czyszczenie

Zaleca się regularne czyszczenie obudowy i pokrywy, za pomocą suchej lub lekko wilgotnej (nie mokrej!), miękkiej ściereczki. Nie używać alkoholu, środków chemicznych ani silnych detergentów! Do czyszczenia wkładki oraz płyt winylowych, wykorzystać odpowiednie akcesoria, np. szczotkę DC-100 marki.

8.2 Transportowanie

Przed wysyłką lub transportowaniem gramofonu upewnić się, że wszystkie elementy zostały zapakowane w osobne opakowania, a całość odpowiednio zabezpieczona. Uszkodzenia gramofonu, pokrywy oraz innych elementów, powstałe na skutek niewłaściwego zabezpieczenia, nie podlegają gwarancji!

Należy postępować zgodnie z poniższą instrukcją pakowania:

- 1) Założyć pokrywę ochronną wkładki z igłą.
- 2) Zabezpieczyć ramię (13) blokadą (11).

- 3) Odkręcić przeciwwagę (9) od ramienia.
- 4) Zdjąć talerz z osi gramofonu, zapakować go osobno i zabezpieczyć przed przemieszczaniem się wewnątrz pudełka.
- 5) Zaleca się zastosowanie oryginalnego opakowania.

9 Specyfikacja

Wkładka gramofonowa: magnetyczna (ruchomy magnes)
Talerz: Ø 332 mm, odlew aluminiowy
Napęd: paskowy
Prędkości: 33 1/3 obr./min. oraz 45 obr./min.
Moment obrotowy: 0,03 Nm
Drżenie i trzępotanie: < 0,3 %
Wyjście: poziom liniowy, kabel z wtykami RCA
Zasilanie: 230V/50Hz
Pobór mocy: max 20VA
Zakres temperatur: 0–40°C
Wymiary (S x W x D): 450 x 152 x 352 mm
Waga: 3,2 kg

Z zastrzeżeniem możliwości zmian.

Instrukcje obsługi są chronione prawem copyright for MONACOR® INTERNATIONAL GmbH & Co. KG. Przetwarzanie całości lub części instrukcji dla osobistych korzyści finansowych jest zabronione.

Lees aandachtig de onderstaande veiligheidsvoorschriften, alvorens het toestel in gebruik te nemen. Mocht u bijkomende informatie over de bediening van het toestel nodig hebben, lees dan de Engelse tekst van deze handleiding.

Veiligheidsvoorschriften

Het apparaat is in overeenstemming met alle relevante EU-Richtlijnen en is daarom gekenmerkt met CE.

WAARSCHUWING De netspanning van het apparaat is levensgevaarlijk. Open het apparaat niet, want door onzorgvuldige ingrepen loopt u het risico van elektrische schokken.



- Het apparaat is enkel geschikt voor gebruik binnenshuis. Vermijd drui- en spatwater, uitzonderlijk warme plaatsen en plaatsen met een hoge vochtigheid (toegestaan omgevingstemperatuurbereik: 0–40 °C).
- Plaats geen bekers met vloeistof zoals drinkglazen etc. op het apparaat.
- Schakel het apparaat niet in resp. trek onmiddellijk de stekker uit het stopcontact:
 1. wanneer het apparaat of het netsnoer zichtbaar beschadigd is,
 2. wanneer er een defect zou kunnen optreden nadat het apparaat bijvoorbeeld is gevallen,
 3. wanneer het apparaat slecht functioneert. Het apparaat moet in elk geval hersteld worden door een gekwalificeerd vakman.

- Een beschadigd netsnoer mag alleen in een werkplaats worden vervangen.
- Trek de stekker nooit met het snoer uit het stopcontact, maar met de stekker zelf.
- In geval van ongeoorloofd of verkeerd gebruik, verkeerde aansluiting, foutieve bediening of van herstelling door een niet-gekwalificeerd persoon vervalt de garantie en de verantwoordelijkheid voor hieruit resulterende materiële of lichamelijke schade.



Wanneer het apparaat definitief uit bedrijf wordt genomen, bezorg het dan voor milieuvriendelijke verwerking aan een plaatselijk recyclagebedrijf.

Onderhoud

Reiniging

U maakt de behuizing van de platenspeler en de stofkap het best schoon met enkel een stofdoek of een bevochtigde doek (niet druipt!). Gebruik geen alcohol, chemicaliën of agressieve detergents! Om het stof van de naald en de platen te verwijderen, zijn geschikte toebehoren verkrijgbaar in de

Deze gebruiksaanwijzing is door de auteurswet beschermd eigendom van MONACOR® INTERNATIONAL GmbH & Co. KG. Een reproductie – ook gedeeltelijk – voor eigen commerciële doeleinden is verboden.

vakhandel, bv.: de platenreiniger met koolstofvezels DC-100 van MONACOR.

Transport

Indien u de platenspeler wenst te verzenden, zorg er dan voor dat de draaitafel en alle andere componenten van het toestel in de originele verpakking of speciale transportverpakking verzonden worden. Bij beschadiging van behuizing of toestel als gevolg van ontoereikende verpakking (bv. draaitafel werd niet van de as genomen en niet verpakt) vervalt elke garantie en zijn de kosten ten laste van de verzender!

Let er bij verzending in ieder geval op dat:

- 1) de beschermkap van de naald gemonteerd is.
- 2) de toonarm (13) met de toonarmvergrendeling (11) vastgezet is.
- 3) het contragewicht (9) van de toonarm afgenomen is.
- 4) de draaitafel van de as genomen en afzonderlijk verpakt is, en niet kan wegglijden.
- 5) Het gebruik van de originele verpakking is aanbevolen.

Læs nedenstående sikkerhedsoplysninger opmærksomt igennem før ibrugtagning af enheden. Bortset fra sikkerhedsoplysningerne henvises til den engelske tekst.

Vigtige sikkerhedsoplysninger

Denne enhed overholder alle relevante EU-direktiver, og er derfor mærket med CE.

ADVARSEL Enheden benytter livsfarlig netspænding. For at undgå fare for elektrisk stød må kabinettet ikke åbnes. Overlad servicering til autoriseret personel.



- Enheden er kun beregnet til indendørs brug. Beskyt den mod vanddråber og -stænk, høj luftfugtighed og varme (tilladt omgivelsestemperatur 0–40 °C).
- Undgå at placere væskefyldte genstande, som f. eks. glas, ovenpå enheden.
- Tag ikke enheden i brug eller tag straks stikket ud af stikkontakten i følgende tilfælde:
 1. hvis der er synlig skade på enheden eller netkablet.
 2. hvis der kan være opstået skade, efter at enheden er tabt eller lignende.
 3. hvis der forekommer fejlfunktion. Enheden skal altid repareres af autoriseret personel.
- Et skadet strømkabel skal udskiftes af forhandleren eller uddannet personel.

- Tag aldrig stikket ud af stikkontakten ved at trække i kablet, tag fat i selve stikket.
- Hvis enheden benyttes til andre formål, end den oprindeligt er beregnet til, hvis den ikke er korrekt tilsluttet, hvis den betjenes forkert, eller hvis den ikke repareres af autoriseret personel, omfattes eventuelle skader ikke af garantien.



Hvis enheden skal tages ud af drift for bestandigt, skal de afleveres på en genbrugsstation, for at undgå skader på miljøet.

Vedligeholdelse

Rengøring

Rengør pladespillerens kasse og støvlåget med en støvklud eller en hårdt opvredet klud. Brug ikke sprit eller stærkere rensedmidler! Særligt rengøringstilbehør til nål og plader kan leveres hos forhandleren, f. eks. kulfiberbørste til plader MONACOR DC-100.

Alle rettigheder til denne brugsvejledning tilhører MONACOR® INTERNATIONAL GmbH & Co. KG. Ingen dele af denne vejledning må reproducere under ingen omstændigheder til kommerciel anvendelse.

Transport

Såfremt gramfononen skai forsendes, bør der kun anvendes original emballage til pladetallerkenen og alle andre dele fra enheden. Det bør sikres, at alle dele ligger fast i emballagen. Beskadigelser af enheden som følge af uforsvarlig forpakning (f. eks. hvis pladetallerkenen ikke er fjernet fra centertappen) er ikke dækket af garantien og reparationer vil derfor foregå pr. regning.

Før afsendelse bør følgende punkter iagttages:

- 1) Monter nåle-beskyttelsen.
- 2) Fastgør tonearmen (13) med låsemekanismen (11).
- 3) Afmonter tonearmens kontravægt (9).
- 4) Afmonter pladetallerkenen fra centertappen, placer den i særskilt emballage, som fastgøres.
- 5) Anvend om muligt original emballage.

Ge akt på säkerhetsinformationen innan enheten tas i bruk. Skulle ytterliggare information behövas kan den återfinnas i Manualen för andra språk.

Säkerhetsföreskrifter

Enheten uppfyller relevanta Eu-direktiv och har därför försetts med symbolen **CE**.

WARNING



Enheten använder högspänning internt. För att undvika en elektrisk stöt, öppna aldrig chassit på egen hand utan överlåt all service till auktoriserad verkstad.

- Enheten är endast avsedd för inomhusbruk. Skydda enheten mot vätskor, hög luftfuktighet och hög värme (tillåten omgivningstemperatur 0–40 °C).
- Placera inte föremål innehållande vätskor, t. ex. dricksglas, på enheten.
- Använd inte enheten eller ta omedelbart kontakten ur eluttaget om något av följande fel uppstår:
 1. Enheten eller elsladden har synliga skador.
 2. Enheten är skadad av fall e. d.
 3. Enheten har andra felfunktioner.
 Enheten skall alltid lagas på verkstad av utbildad personal.
- En skadad elsladd skall endast bytas på verkstad eller hos tillverkaren.

- Drag aldrig ut kontakten genom att dra i sladden utan ta tag i kontaktkroppen.
- Om enheten används på annat sätt än som avses, om den inte kopplas in ordentligt, om den används på fel sätt eller inte repareras av auktoriserad personal upphör alla garantier att gälla. I dessa fall tas inget ansvar för uppkommen skada på person eller materiel.



Om enheten ska tas ur drift slutgiltigt, ta den till en lokal återvinningsanläggning för en avyttring som inte är skadligt för miljön.

Underhåll

Rengöring

Vi rekommenderar rengöring av skivtallrik samt skyddshuv med en dammborste eller en fuktig trasa (inte drypande våt). Använd inte alkohol eller lösningsmedel då dessa kan förstöra locket. För att rengöra nålen bör en korthårig borte användas. Denna dras bakifrån och framåt, aldrig omvänt eller från sida

Alla rättigheter är reserverade av MONACOR® INTERNATIONAL GmbH & Co. KG. Ingen del av denna instruktionsmanual får eftertryckas i någon form eller på något sätt användas i kommersiellt syfte.

till sida då detta definitivt förstör nålen, vilket inte omfattas av fabriksgarantin. Lämpliga verktyg för detta säljs hos lokal återförsäljare av Monacors produkter. Lämplig skivborste är DC-100 ur Monacors sortiment.

Transport

Om skivspelaren skall transporteras bör den packas ner i originalkartongen för att ge bästa möjliga skydd. Om skador uppkommer p. g. a. felaktig packning, felaktig kartong eller annat som kan härledas till användaren, gäller inte garanti för dessa skador utan dessa debiteras som vanliga reparationer på verkstad.

Följande bör iakttas med noggrannhet:

- 1) Sätt nålskyddet på pickupen.
- 2) Säkra tonarmen (13) med tonarmslåset (11).
- 3) Tag loss motvikten (9) från tonarmen.
- 4) Tag loss tallriken från axeln och packa den separat och se till att den inte kan lossna.
- 5) Använd alltid originalpörpackningen.

Ole hyvä ja huomioi joka tapauksessa seuraavat turvallisuuteen liittyvät seikat ennen laitteen käyttöä. Laitteen toiminnasta saa lisätietoa tarvittaessa tämän laitteen muunkielisistä käyttöohjeista.

Turvallisuudesta

Tämä laite täyttää kaikki siihen kohdistuvat EU-direktiivit ja sille on myönnetty **CE** hyväksyntä.

VAROITUS



Tämä laite toimii vaarallisella 230V~ jännitteellä. Älä koskaan tee mitään muutoksia laitteeseen taikka asenna mitään ilmanvaihto aukkoihin, koska siitä saattaa seurata sähköisku.

- Tämä laite soveltuu vain sisätiläkäyttöön. Suojele laitetta kosteudelta, vedeltä ja kuumuudelta (sallittu ympäröivä lämpötila 0–40 °C).
- Älä sijoita laitteen päälle mitään nestettä sisältävää, kuten vesilasias tms.
- Irrota virtajohto pistorasiasta, äläkä käynnistä laitetta, jos:
 1. laitteessa tai virtajohdossa on havaittava vaurio
 2. putoaminen tai muu vastaava vahinko on saattanut aiheuttaa vaurion
 3. laitteessa esiintyy toimintahäiriöitä
 Kaikissa näissä tapauksissa laite tulee huollattaa valtuutetussa huollossa.
- Virtajohdon saa vaihtaa vain valtuutettu huoltohenkilö.

- Älä koskaan irrota virtajohtoa pistorasiasta johdosta vetämällä.
- Laitteen takuu raukeaa, eikä valmistaja, maahantuoja tai myyjä ota vastuuta mahdollisista välittömistä tai välillisistä vahingoista, jos laitetta on käytetty muuhun kuin alkuperäiseen käyttötarkoitukseen, laitetta on taitamattomasti käytetty tai kytketty tai jos laitetta on huollettu muussa kuin valtuutetussa huollossa.



Kun laite poistetaan lopullisesti käytöstä, vie se paikalliseen kierrätyskeskukseen jälkikäsitteilyä varten.

Huolto

Puhdistus

Pyyhi levysoittimen kotelo ja kansi kuivalla tai kostealla kankaalla. Älä käytä alkoholia, kemikaaleja tai vahvoja puhdistusaineita! Neulan ja levyjen puhdistukseen saat tarvittavat välineet kauppiaaltais, esim. levyille hiilikuituisen harjan DC-100, MONACOR.

Kaikki oikeudet pidätetään MONACOR® INTERNATIONAL GmbH & Co. KG. Mitään tämän käyttöohjeen osaa ei saa jäljentää miltään osin käytettäväksi mihinkään kaupallisiin tarkoituksiin.

Kuljetus

Kuljetuksen aikana kiinnitä huomiota siihen, että levysoitin on pakattu alkupe-äisiin pakkauksiinsa ja on erityisesti suojattu kuljetuksessa. Takuu ei vastaa kuljetuksen aikana kotelolle tai levysoittimen muille osille aiheutuneita vahinkoja, kuten, jos levysoitinta ei ole pakattu edellä mainitulla tavalla, levylautasta ei ole irrotettu akselistaan ja pakattu jne. Huolimattoman kuljetuksen aiheuttamien vahinkojen korjaukset joudutaan veloittamaan asiakkaalta.

Seuraavat kuljetusta koskevat ohjeet on välttämättä huomioitava:

- 1) Aseta neulan suojus paikoilleen.
- 2) Varmista, että äänivarsi on lukittu vivulla (11).
- 3) Irrota äänivarren vastapaino (9) kiertämällä myötäpäivään.
- 4) Irrota levylautanen akselistaan ja pakkaa se erikseen ja varmista, että se ei pääse kuljetuksen aikana liikkumaan.
- 5) Alkuperäisen pakkauksen käyttö on suositeltavaa.

